

PRZEDMIOT OPRACOWANIA:

BUDOWA MAŁEJ ARCHITEKTURY- SIŁOWNIA PLENEROWA

ADRES: miejscowość Zwierki gm. Zabłudów
Działka nr geod. 302/2

INWESTOR: Gmina Zabłudów 16-060 Zabłudów ul. Rynek 8

STADIUM : **PROJEKT ZAGOSPODAROWANIA TERENU**

AUTOR: mgr inż. arch. Lucyna Awier
Bł/77/98, PDL/BO/0170/06

Lucyna Awier

Białystok 05 luty 2018

05.02.2018
BURMISTRZ
Adam Tomanek

SPIS ZAWARTOŚCI OPRACOWANIA

- CZĘŚĆ I : ZAŁĄCZNIKI FORMALNO – PRAWNE
1. Kopia uprawnień budowlanych projektanta.
 2. Kopia zaświadczenia o przynależności do Izby zawodowej projektanta.
- CZĘŚĆ II: OPIS TECHNICZNY DO PROJEKTU ZAGOSPODAROWANIA DZIAŁKI
- CZĘŚĆ III: PROJEKT ZAGOSPODAROWANIA DZIAŁKI

CZĘŚĆ I :

ZAŁĄCZNIKI FORMALNO – PRAWNE :

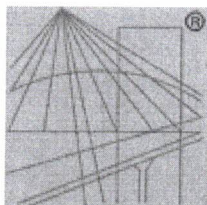

P O L S K A
I Z B A
I N Ż Y N I E R Ó W
B U D O W N I C T W A

Zaświadczenie

o numerze weryfikacyjnym:

PDL-8US-6NC-WAA *

Pani Lucyna Awier o numerze ewidencyjnym PDL/BO/0170/06
adres zamieszkania ul. M. Skłodowskiej-Curie 19 m. 13, 15-275 Białystok
jest członkiem Podlaskiej Okręgowej Izby Inżynierów Budownictwa i posiada wymagane
ubezpieczenie od odpowiedzialności cywilnej.

Niniejsze zaświadczenie jest ważne od 2017-07-01 do 2018-06-30.

Zaświadczenie zostało wygenerowane elektronicznie i opatrzone bezpiecznym podpisem elektronicznym
weryfikowanym przy pomocy ważnego kwalifikowanego certyfikatu w dniu 2017-06-26 roku przez:

Wojciech Kamiński, Przewodniczący Rady Podlaskiej Okręgowej Izby Inżynierów Budownictwa.

(Zgodnie art. 5 ust 2 ustawy z dnia 18 września 2001 r. o podpisie elektronicznym (Dz. U. 2001 Nr 130 poz. 1450) dane w postaci
elektronicznej opatrzone bezpiecznym podpisem elektronicznym weryfikowanym przy pomocy ważnego kwalifikowanego certyfikatu są
równoważne pod względem skutków prawnych dokumentom opatrzonym podpisami własnoręcznymi.)

* Weryfikację poprawności danych w niniejszym zaświadczeniu można sprawdzić za pomocą numeru weryfikacyjnego zaświadczenia na
stronie Polskiej Izby Inżynierów Budownictwa www.piib.org.pl lub kontaktując się z biurem właściwej Okręgowej Izby Inżynierów
Budownictwa.

Sygnatura akt: POIIB.KK. 015/07

Białystok, 18 maja 2007 r.

DECYZJA

Na podstawie art. 155, w związku z art. 154 § 2 ustawy z dnia 14 czerwca 1960 r. – Kodeks postępowania administracyjnego (tekst jednolity: Dz. U. z 2000 r. Nr 98, poz. 1071, z późniejszymi zmianami), po rozpatrzeniu wniosku Pani Lucyny Małgorzaty Awier z dnia 29 marca 2007 r. w sprawie zmiany decyzji – uprawnień budowlanych Nr ewidencyjny BI/77/98, wydanej dnia 11 grudnia 1998 r. z upoważnienia Wojewody Białostockiego

Komisja Kwalifikacyjna Podlaskiej Okręgowej Izby Inżynierów Budownictwa

zmienia uprawnienia budowlane Nr BI/77/98

wydane dnia 11 grudnia 1998 r. z upoważnienia Wojewody Białostockiego
na wniosek Pani Lucyny Małgorzaty Awier-Mackiewicz
do kierowania robotami budowlanymi
w specjalności architektonicznej
bez ograniczeń
w ten sposób, że

- 1) w podstawie prawnej decyzji po słowach „art. 104 § 1 i 2 KPA” dodaje się słowa
„oraz § 5 ust. 2 pkt 2 rozporządzenia Ministra Gospodarki Przestrzennej i Budownictwa z dnia 30 grudnia 1994 r. w sprawie samodzielnych funkcji technicznych w budownictwie (Dz. U. z 1995 r. Nr 8, poz. 38)”
- 2) w sentencji decyzji zamiast słów „w specjalności architektonicznej bez ograniczeń” wpisuje się
„w specjalności konstrukcyjno-budowlanej w ograniczonym zakresie”

UZASADNIENIE

Wnioskiem z dnia 29 marca 2007 r. Pani Lucyna Małgorzata Awier wystąpiła do Komisji Kwalifikacyjnej Podlaskiej Okręgowej Izby Inżynierów Budownictwa o zmianę decyzji – uprawnień budowlanych nr BI/77/98, wydanych dnia 11 grudnia 1998 r. z upoważnienia Wojewody Białostockiego.

W uzasadnieniu ww. wniosku Pani Lucyna Małgorzata Awier podniosła, że występując w 1998 r. o wydanie uprawnień budowlanych spodziewała się, że uzyska uprawnienia w specjalności konstrukcyjno-budowlanej do kierowania robotami budowlanymi

w ograniczonym zakresie, to jest uprawnienia o zakresie zgodnym z § 5 ust. 2 pkt 2 rozporządzenia Ministra Gospodarki Przestrzennej i Budownictwa z dnia 30 grudnia 1994 r. w sprawie samodzielnych funkcji technicznych w budownictwie. Całą odbytą przez Panią Awier praktykę nadzorowały osoby posiadające uprawnienia konstrukcyjno-budowlane. Dotychczas wnioskodawczyni nie przywiązywała uwagi do rodzaju nadanych jej uprawnień sądząc, że obejmują one swym zakresem roboty konstrukcyjno-budowlane, drogowe i mostowe. Ponieważ kariera zawodowa Pani Awier jest ściśle związana z kierowaniem i nadzorowaniem robót konstrukcyjno-budowlanych i drogowych, i od wykonywania samodzielnych funkcji technicznych przy tego rodzaju robotach zależy jej utrzymanie, wystąpiła ona obecnie o zmianę przedmiotowej decyzji na uprawnienia do kierowania robotami budowlanymi w ograniczonym zakresie w specjalności konstrukcyjno-budowlanej.

Po rozpatrzeniu powyższego wniosku oraz analizie akt postępowania w sprawie związanej z wydaniem ww. decyzji – uprawnień budowlanych Nr B1/77/98, Komisja Kwalifikacyjna Podlaskiej Okręgowej Izby Inżynierów Budownictwa stwierdziła, co następuje.

We wniosku o nadanie uprawnień budowlanych z dnia 16 czerwca 1998 r., znajdującym się w aktach sprawy dotyczącej decyzji Nr B1/77/98, Pani Lucyna Małgorzata Awier-Mackiewicz zwróciła się z prośbą o wydanie uprawnień do kierowania robotami budowlanymi bez ograniczeń w specjalności architektonicznej. Tak więc właściwy w sprawie organ wydał decyzję zgodną z żądaniem wnioskodawczyni. Niemniej jednak celem postępowania na gruncie art. 155 ustawy z dnia 14 czerwca 1960 r. – Kodeks postępowania administracyjnego (tekst jednolity: Dz. U. z 2000 r. Nr 98, poz. 1071, z późniejszymi zmianami) nie jest sprawdzenie, czy w czynnościach procesowych poprzedzających wydanie decyzji doszło do naruszenia prawa, lecz weryfikacja wydanej już decyzji ostatecznej wyłącznie na podstawie przesłanek wymienionych w powyższym przepisie, którymi są: istnienie decyzji, na mocy której strona nabyła prawo, istnienie interesu społecznego lub słusznego interesu strony przemawiającego za zmianą danej decyzji oraz brak przepisów szczególnych sprzeciwiających się uchyleniu lub zmianie takiej decyzji. W przedmiotowej sprawie chodzi o decyzję, na mocy której strona nabyła upoważnienie do wykonywania samodzielnych funkcji technicznych, przepisy szczególne nie sprzeciwiają się zmianie tej decyzji, a niewątpliwie za słuszny interes Pani Lucyny Małgorzaty Awier należy uznać posiadanie uprawnień w specjalności konstrukcyjno-budowlanej. Za zmianą uprawnień Nr B1/77/98 zgodnie z treścią wniosku z dnia 29 marca 2007 r. przemawia również to, że cały okres praktyki zawodowej Pani Awier to praktyka konstrukcyjno-budowlana, odbyta pod kierunkiem osób posiadających uprawnienia do kierowania robotami budowlanymi w specjalności konstrukcyjno-budowlanej.

Komisja Kwalifikacyjna Podlaskiej Okręgowej Izby Inżynierów Budownictwa jest właściwa do rozpoznania przedmiotowej sprawy zgodnie z art. 155 Kodeksu postępowania administracyjnego, w którym stwierdza się, że kompetencja do zmiany decyzji ostatecznej, na mocy której strona nabyła prawo, przysługuje organowi, który wydał tę decyzję. Ponieważ właściwość organów do rozstrzygania spraw należy określać według aktualnego stanu struktury administracji publicznej, rozdziału w niej właściwości w sprawach indywidualnych oraz kierując się przepisami stanowiącymi o przejmowaniu zadań i kompetencji, Komisja Kwalifikacyjna Podlaskiej Okręgowej Izby Inżynierów Budownictwa jest organem uprawnionym oraz właściwym miejscowo i rzeczowo w przedmiotowej sprawie.

Biorąc powyższe pod uwagę, należało orzec jak w sentencji.

POUCZENIE

Od niniejszej decyzji służy odwołanie do Krajowej Komisji Kwalifikacyjnej Polskiej Izby Inżynierów Budownictwa, 00-048 Warszawa, ul. Mazowiecka 6/8, za pośrednictwem Komisji Kwalifikacyjnej Podlaskiej Okręgowej Izby Inżynierów Budownictwa, w terminie 14 dni od daty jej doręczenia.

1. Przewodniczący Komisji Kwalifikacyjnej POIIB
mgr inż. Bogdan Siuda
2. Zastępca Przewodniczącego Komisji Kwalifikacyjnej POIIB
mgr inż. Jakub Grzegorzczak
3. Sekretarz Komisji Kwalifikacyjnej POIIB
mgr inż. Bogdan Jan Bański
4. Członek Komisji Kwalifikacyjnej POIIB
mgr inż. Mirosław Jerzy Szumski

.....
.....
.....
.....



Otrzymują:

1. Sz. P. Lucyna Małgorzata Awier
2. Krajowa Komisja Kwalifikacyjna PIIB
3. aa.

ZPN.VII.7342/79/98

Białystok, 1998.12.11

DECYZJA

Na podstawie art.13 i 14 ustawy z dnia 7 lipca 1994 roku – Prawo budowlane (Dz. U. Nr 89 z dnia 25.08.1994 roku, poz.414 z późn. zm.) w związku z art. 104 § 1 i 2 KPA, po rozpatrzeniu wniosku **Pani mgr inż. arch. Lucyny Małgorzaty Awier-Mackiewicz** z dnia 16.06 1998r. na podstawie dokumentów stwierdzających wymagane wykształcenie oraz praktykę zawodową, oraz na podstawie pozytywnej oceny z egzaminu na uprawnienia budowlane złożonego przed powołaną przeze mnie komisją

n a d a j ę

Pani Lucynie Małgorzacie AWIER-MACKIEWICZ
magister inżynier architektury
ur. 07 czerwca 1966r. w Białymstoku

UPRAWNIENIA BUDOWLANE

Nr ewid. BI/77/98

DO KIEROWANIA ROBOTAMI BUDOWLANYMI W SPECJALNOŚCI ARCHITEKTONICZNEJ BEZ OGRANICZEŃ

UZASADNIENIE

W związku z potwierdzeniem przez Komisję egzaminacyjną powołaną przez Wojewodę Zarządzeniem z dnia 12 grudnia 1995r., posiadania przez Panią mgr inż. arch. Lucynę Małgorzatę Awier-Mackiewicz wymaganego prawem wykształcenia oraz praktyki zawodowej koniecznej do uzyskania uprawnień budowlanych w ww. specjalności i po uzyskaniu pozytywnego wyniku egzaminu na uprawnienia budowlane, orzeczono jak w sentencji.

Od niniejszej decyzji przysługuje odwołanie do Głównego Inspektora Nadzoru Budowlanego w terminie 14 dni od daty otrzymania decyzji za pośrednictwem Wojewody Białostockiego.

Otrzymują:

1. Pani Lucyna Małgorzata Awier-Mackiewicz
ul. M.C.Skłodowskiej 19m13
15-275 Białystok
2. Główny Inspektor Nadzoru Bud.
3. a/a

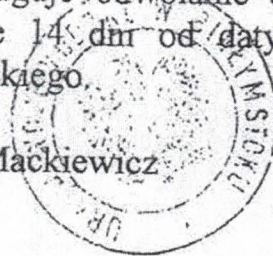

Z up. WOJEWODY
P.O. Dyrektora Wydziału
inż. Kazimierz Martynow

CZĘŚĆ II

OPIS TECHNICZNY DO PROJEKTU ZAGOSPODAROWANIA DZIAŁKI

I. PRZEDMIOT INWESTYCJI

Przedmiotem inwestycji jest budowa siłowni plenerowej w miejscowości Zwierki, na działce o nr ewid. 302/2, na której zlokalizowana jest świetlica wiejska w Zwierkach. Inwestycja obejmuje:

- ustawienie urządzeń fitness oraz elementów uzupełniających.

II. ISTNIEJĄCY STAN ZAGOSPODAROWANIA TERENU

Działka nr geod. 302/2 położona jest w obrębie miejscowości Zwierki przy skrzyżowaniu drogi krajowej nr 19 (nr geod. 334) oraz drogi powiatowej nr 1485B (nr geod. 309). Teren działki jest zabudowany budynkiem świetlicy wiejskiej, budynkami gospodarczymi. Znajduje się tu również plac zabaw oraz boisko sportowe.

Działka jest ogrodzona ogrodzeniem z siatki na słupkach stalowych, jest uzbrojona w następujące media: zewnętrzna instalacja wodociągowa, zbiornik szczelny na ścieki bytowe, napowietrzna linia energetyczna oraz telefoniczna linia kablowa. Dojazd do omawianej działki zapewnia istniejący wjazd od strony drogi powiatowej nr 1485B.

Teren, na którym projektowana jest siłownia plenerowa jest płaski o spadkach nie przekraczających 1%. Teren posesji w miejscu lokalizacji projektowanej siłowni plenerowej jest zagospodarowany, porośnięty jest trawą, wzdłuż ogrodzenia nasadzone są krzewy iglaste.

III. PROJEKTOWANE ZAGOSPODAROWANIE DZIAŁKI

Obszar przewidywanej inwestycji jest oznaczony linią przerywaną kolorem zielonym, poszczególne elementy do montażu oznaczono kolorem czerwonym, urządzenia istniejące oznaczono kolorem czarnym.

Na działce nr geod. 302/2 przy budynku świetlicy wiejskiej, obok placu zabaw projektuje się budowę siłowni plenerowej, która zostanie wyposażona w 6 urządzeń fitness oraz strefę relaksu, w której zostaną zamontowane 4 ławki oraz 3 plenerowe urządzenia do gier. Mała architektura uzupełniona zostanie tablicą z regulaminem oraz stojakiem na rowery na 6 stanowisk.

Rozmieszczenie urządzeń fitness zaprojektowano według zaleceń producenta dla każdego elementu, z zachowaniem stref bezpieczeństwa.

Nawierzchnia

Na terenie projektowanej siłowni plenerowej projektuje się pozostawienie istniejącej nawierzchni biologicznie czynnej – istniejącego trawnika.

Ogrodzenie

W celu zabezpieczenia terenu projektowanej siłowni plenerowej zakłada się wykorzystanie istniejącego ogrodzenia terenu świetlicy wiejskiej.

Zapotrzebowanie w energię elektryczną – nie występuje.

Zapotrzebowanie w wodę – nie występuje.

Odprowadzenie ścieków socjalno – bytowych – nie występuje.

Odprowadzenie wód opadowych – powierzchniowe.

Do realizacji projektowanej inwestycji nie jest wymagana wycinka istniejących drzew.

IV. OPIS POSZCZEGÓLNYCH ELEMENTÓW:

Siłownia plenerowa:

- 1) Wioślarz 1szt
- 2) Orbitrek 1szt
- 3) Biegacz 1szt
- 4) Twister 1szt
- 5) Pajacyk 1szt
- 6) Wyciskanie siedząc 1szt

Strefa relaksu:

- 7) Stół pinpongowy wolnostojący 1szt – konstrukcja betonowa, wymiary elementu: 8,77x5,55x0,76m
- 8) Stolik do gry w szachy z 4 siedziskami 2szt – konstrukcja betonowa, wymiary elementu: 1,80x1,80m
- 9) Ławka stała na kątownikach stalowych – 4 szt, wymiary elementu: 1,50 x 0,40 x 0,45 m, konstrukcja stalowa, siedzisko z drewna,

Urządzenia uzupełniające:

- 10) Tablica regulamin, wymiary elementu: szer. 0,50m, wys. 2,30 m;
- 11) Stojak na rowery 6 stanowisk– 1szt – konstrukcja stalowa

Konstrukcja i mocowanie urządzeń fitness:

Główne elementy stalowe wykonane z rur profili o gr. 3,2mm, elementy otwarte zakończone plastikowymi zatyczkami. Wszystkie elementy stalowe ze stali S235, pokryte warstwą cynku i malowane farbą odporną na warunki atmosferyczne. Podstopnice ze stali nierdzewnej. Elementy ruchome ograniczone elementami pochłaniającymi siłę (amortyzujące; wibroizolujące) i zaopatrzone w łożyska bezobstugowe. Łączniki wykonane ze stali nierdzewnej. Nakrętki z wkładką zabezpieczająca przed samo-odkręceniem.

Urządzenia fitness zaprojektowano mocowane do słupa stalowego posadowionego 30cm poniżej poziomu gruntu na betonowym fundamencie wg zaleceń producenta, zgodnie z „Instrukcją montażu producenta”.

Konstrukcja i mocowanie plenerowych urządzeń do gier:

Stolik do gier - konstrukcja stołu betonowa, wykonana na bazie twardych kruszyw z surowców naturalnych. Błat szlifowany zabezpieczony lakierem do betonu. Obrzeże ze stopu aluminiowego. Konstrukcja wsporcza stołu i ławeczek stalowo-betonowa. Siedziska wykonane krawędziaków z tworzywa sztucznego, mocowane do betonowego stelaża.

Urządzenie posadowione 22cm poniżej poziomu terenu wg zaleceń producenta, zgodnie z „Instrukcją montażu producenta”.

Stół pinpongowy wolnostojący - Błat szlifowany zabezpieczony lakierem do betonu. Konstrukcja wsporcza stalowo-betonowa o dużej odporności na działanie warunków atmosferycznych oraz mechanicznych uszkodzeń. Nie wymagający montażu w gruncie, do posadowienia na kostce lub betonie.

Uwaga!

Wszystkie urządzenia fitness przeznaczone do zamontowania na terenie siłowni plenerowej muszą być fabrycznie nowe i posiadać stosowne atesty i certyfikaty bezpieczeństwa zgodne z normą PN-EN 16630:2015-06 *Wyposażenie siłowni plenerowych zainstalowane na stałe. Wymagania bezpieczeństwa i metody badań*, wydane przez jednostkę posiadającą akredytację PCA.

V. OCHRONA ZABYTKÓW

Działka położona jest poza obszarem ochrony konserwatorskiej.

VI. WPŁYW EKSPLOATACJI GÓRNICZEJ

Działka położona jest poza obszarem terenu górniczego

VII. DOSTĘP DLA OSÓB NIEPEŁNOSPRAWNYCH

Teren siłowni plenerowej dostępny jest dla osób niepełnosprawnych:

- ogrodzenie wyposażone jest w bramkę szerokości 0,90m,
- teren jest płaski i równy, nie posiada progów wysokościowych.

VIII. WPŁYW NA ŚRODOWISKO

Nie przewiduje się zagrożenia dla środowiska oraz higieny i zdrowia użytkowników projektowanego obiektu budowlanego. Na terenie inwestycji nie będą występować odpady i substancje szkodliwe dla środowiska.

Opracowała: Lucyna Awier

CZĘŚĆ III

PROJEKT ZAGOSPODAROWANIA DZIAŁKI



91

30

Funkcje urządzenia

Aktywizuje wszystkie części ciała. Poprawia ogólną wydolność organizmu, wytrzymałość oraz siłę.

Sposób ćwiczenia

Usiądź na siedzisku, stopy oprzyj na pedałach, rękoma złap oba uchwyty. Przyciągnij uchwyty do brzucha jednocześnie prostując nogi, następnie powrót do pozycji wyjściowej.

Przedział wiekowy

od 14

Wysokość nad pow. gruntu [cm]

Szerokość [cm]

Długość [cm]

Wymiary w spoczynku

91

98

127

Wymiary przy maksymalnym wychyleniu

91

98

141

STREFA BEZPIECZEŃSTWA

Pole powierzchni [m²]

Obwód [m]

16,0

14,0

Materiały

Główne elementy stalowe wykonane z rur i profili o grubości ścianki 3,2 mm. Elementy otwarte zakończone plastikowymi zatyczkami. Wszystkie elementy stalowe ze stali S235, pokryte warstwą cynku i malowane farbą odporną na warunki atmosferyczne. Podstopnice ze stali nierdzewnej. Siedziska z polietylenu HDPE. Elementy ruchome ograniczone elementami pochłaniającymi siłę (amortyzujące; wibroizolujące) i zaopatrzone w łożyska bezobsługowe. Łączniki wykonane ze stali nierdzewnej. Nakrętki z wkładką zabezpieczającą przed samo-odkręceniem. Urządzenie montowane do słupa posadowionego 30cm poniżej poziomu gruntu na betonowym fundamencie.

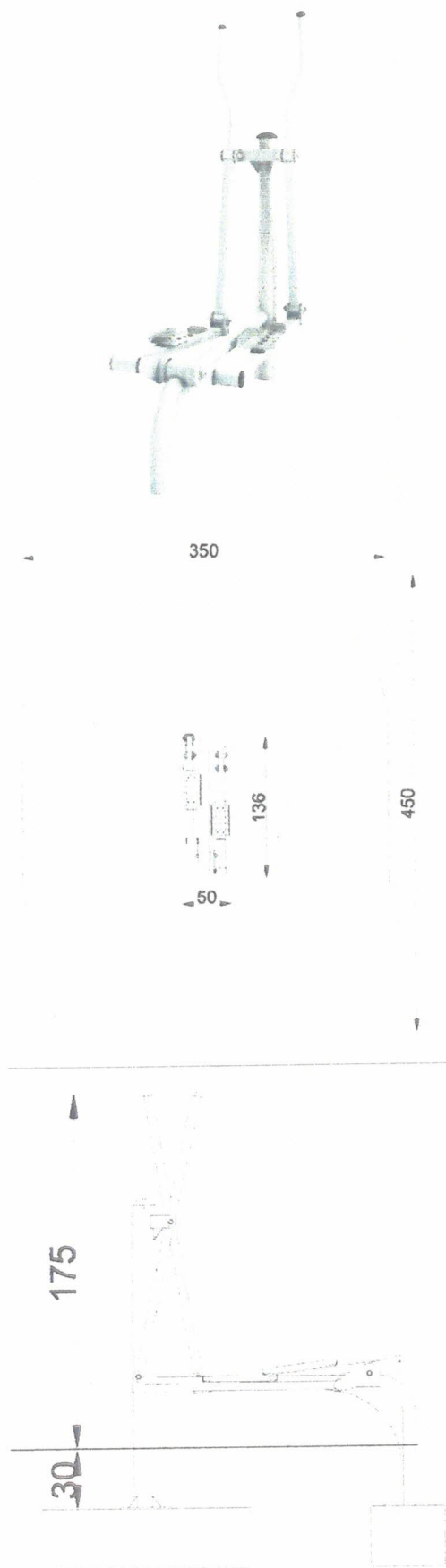

Funkcje urządzenia

- Poprawia kondycję stawów, wzmacnia mięśnie nóg, stawy biodrowe oraz ramiona.
- Poprawia wydolność organizmu i ogólną kondycję fizyczną.

Sposób ćwiczenia

Postaw stopy na pedałach i chwyć mocno rękoma oba uchwyty. Poruszaj nogami do przodu i do tyłu, jednocześnie pomagając sobie rękami na zmianę ciągnąc i pchając drążki.

Przedział wiekowy

od 14

Wymiary w spoczynku

Wysokość nad pow. gruntu [cm]	Szerokość [cm]	Długość [cm]
175	50	136

Wymiary przy maksymalnym wychyleniu

175	50	136
-----	----	-----

STREFA BEZPIECZEŃSTWA

Pole powierzchni [m ²]	Obwód [m]
13,5	13,0

Materiały

Główne elementy stalowe wykonane z rur i profili o grubości ścianki 3,2 mm. Elementy otwarte zakończone plastikowymi zatyczkami. Wszystkie elementy stalowe ze stali S235, pokryte warstwą cynku i malowane farbą odporną na warunki atmosferyczne. Podstopnice ze stali nierdzewnej. Elementy ruchome ograniczone elementami pochłaniającymi siłę (amortyzujące; wibroizolujące) i zaopatrzone w łożyska bezobsługowe. Łączniki wykonane ze stali nierdzewnej. Nakrętki z wkładką zabezpieczającą przed samo-odkręceniem. Urządzenie montowane do słupa posadowionego 30cm poniżej poziomu gruntu na betonowym fundamencie.

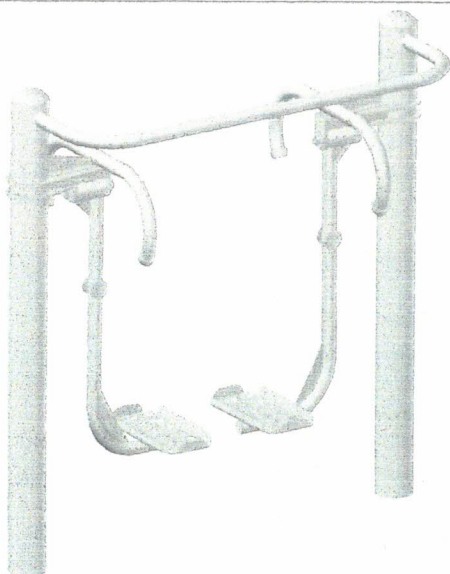

Widok z boku

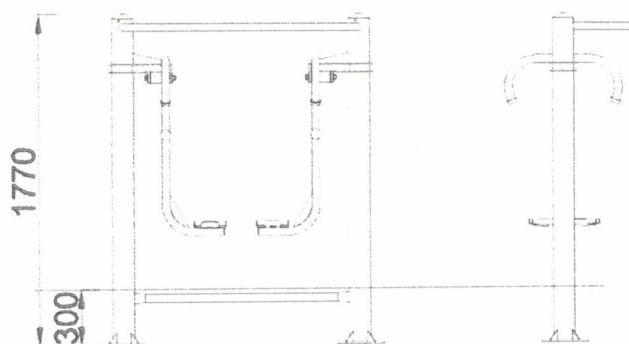

Rzut z góry

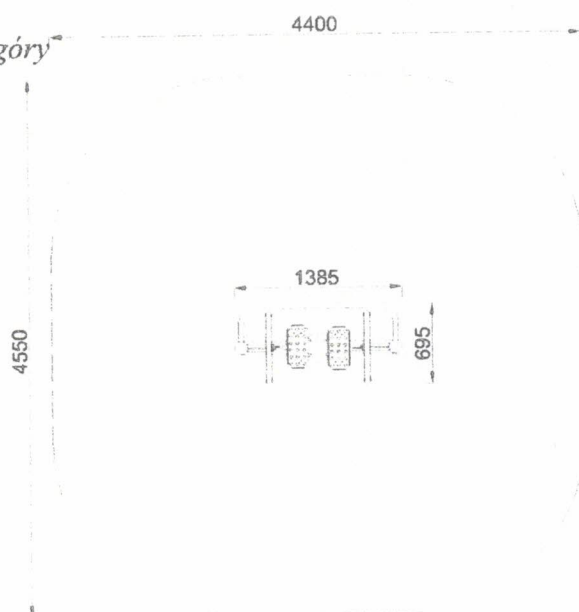

FUNKCJE URZĄDZENIA

- Wzmacnia mięśnie nóg.
- Wpływa na wzmocnienie mięśni bioder.
- Poprawia koordynację i zmysł równowagi.
- Poprawia wydolność organizmu i ogólną kondycję fizyczną.

SPOSÓB ĆWICZENIA

Postaw stopy na podporach/podstopnicach. Złap mocno poręcz i wykonuj nogami ruch na przemienny w przód i w tył.

LICZBA UŻYTKOWNIKÓW

1

PRZEDZIAŁ WIEKOWY

od 14 (max masa 1 użytkownika: 130kg)

STREFA BEZPIECZEŃSTWA

Pole powierzchni [m ²]	18,0
Obwód [m]	15,0

MATERIAŁY

Główne elementy stalowe wykonane z profili zamkniętych (RO) o grubości ścianki 3,2 mm.

Wszystkie elementy stalowe ze stali S235, ocynkowanej i malowanej farbą odporną na warunki atmosferyczne.

Podstopnice ze stali nierdzewnej.

Elementy ruchome ograniczone elementami pochłaniającymi siłę (amortyzujące; wibroizolujące).

Konstrukcja nośna zakotwiona w betonowym fundamencie za pomocą stalowej kotwy.

CERTYFIKAT

2100160/01/P1BN/1



KARTA TECHNICZNA

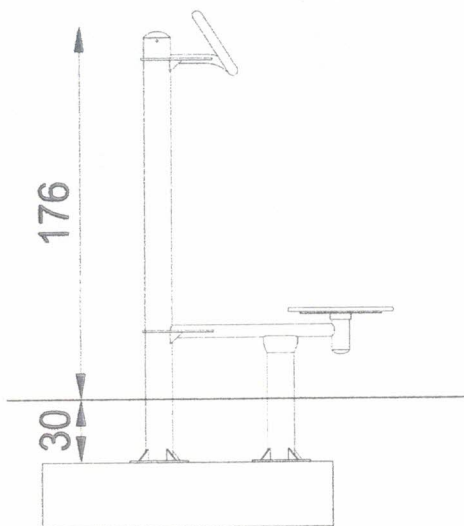
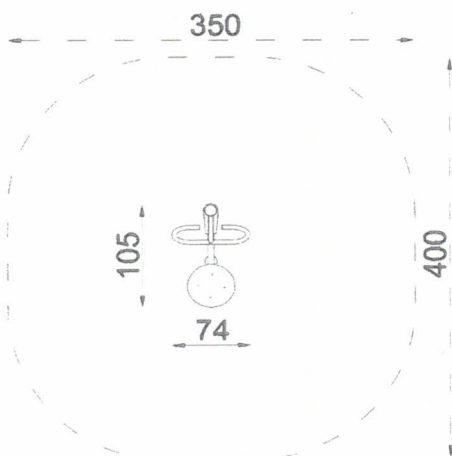
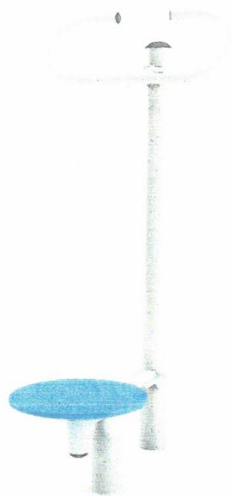

Nazwa	Twister
Nr kat.	4411
Wersja wyk.	W

OPIS URZĄDZENIA

Ćwiczenie zapewnia aktywność stawów biodrowych, oraz odcinka lędźwiowego kręgosłupa. Rozwija zmysł równowagi, rozciąga mięśnie skośne brzucha. Żeby prawidłowo wykonać ćwiczenie należy stanąć obiema nogami na kole, złapać za uchwyt, a następnie wykonywać biodrami jednostajny ruch w prawo i w lewo.

Urządzenie wolnostojące, nie wymaga monotwania do pylonu.

Dopuszczalna liczba użytkowników	1	Przedział wiekowy	od 14
----------------------------------	---	-------------------	-------

STREFA BEZPIECZEŃSTWA

Symbol	A	B	C
Wysokość swobodnego upadku [m]	0,00	-	-
Pole powierzchni [m ²]	13,2	-	-
Obwód [m]	13,0		

MATERIAŁY

Główne elementy stalowe wykonane z rur o grubości ścianki 3,2mm.

Wszystkie elementy stalowe ocynkowane

i malowane farbą odporną na warunki atmosferyczne.

Elementy ruchome ograniczone elementami pochłaniającymi siłę (amortyzujące; wibroizolujące).

Urządzenie montowane do słupa posadowionego 30cm poniżej poziomu gruntu na betonowym fundamencie.

Konstruktor: BK

Data: 26-04-2016



KARTA TECHNICZNA

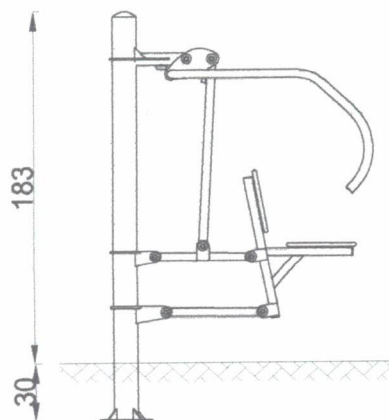
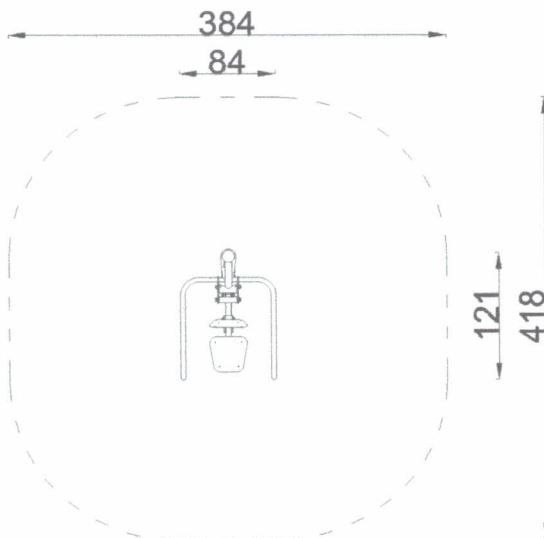

Nazwa	Wyciskanie siedząc
Nr kat.	4414
Wersja wyk.	W

OPIS URZĄDZENIA

Aby prawidłowo wykonać ćwiczenie należy usiąść na siedzisku, oprzeć plecy i chwycić mocno rękoma drążki. Następnie odepchnąć drążki od siebie i przyciągnąć z powrotem. Wykonując ćwiczenie trenujemy przede wszystkim górne partie mięśniowe, ponadto poprawiamy rozwój mięśni klatki piersiowej, obręczy barkowej oraz kończyn górnych, a także wpływamy na przyrost masy mięśniowej. Urządzenie wolnostojące, nie wymaga montowania do pylonu.

Dopuszczalna liczba użytkowników	1	Przedział wiekowy	od 14
----------------------------------	---	-------------------	-------

STREFA BEZPIECZEŃSTWA

Symbol	A	B	C
Wysokość swobodnego upadku [m]	0,00	-	-
Pole powierzchni [m ²]	14,5	-	-
Obwód [m]	14,0		

MATERIAŁY

Główne elementy stalowe wykonane z rur o grubości ścianki 3,2mm.
 Wszystkie elementy stalowe ocynkowane i malowane farbą odporną na warunki atmosferyczne.
 Elementy ruchome ograniczone elementami pochłaniającymi siłę (amortyzujące; wibroizolujące).
 Urządzenie montowane do słupa posadowionego 30cm poniżej poziomu gruntu na betonowym fundamencie.

Konstruktor: BK
 Data: 26-04-2016



KARTA TECHNICZNA

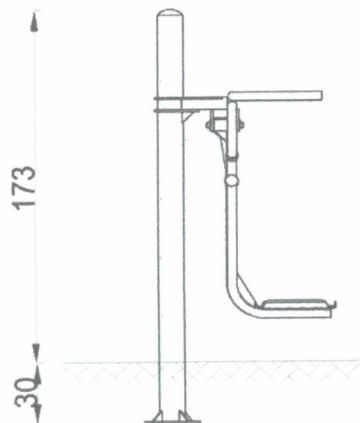
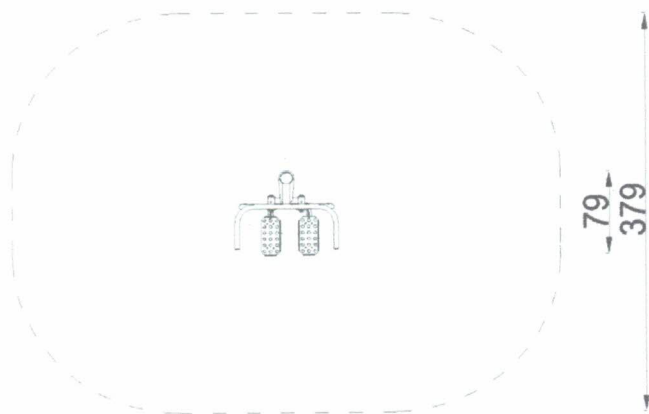
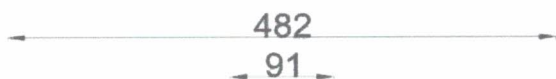

Nazwa	Pajacyk
Nr kat.	4420
Wersja wyk.	W

OPIS URZĄDZENIA

Ćwiczenie wzmacnia mięśnie nóg oraz mięśnie pośladków, a także dolne partie ciała. Poprawia koordynację ruchową oraz wpływa na kondycję. Aby poprawnie wykonać ćwiczenie należy postawić stopy na podstopnicach, złapać za uchwyty, a następnie wykonywać nogami ruch odstawno - dostawny i wrócić do wyprostowanej sylwetki. Urządzenie wolnostojące, nie wymaga montowania do pylonu.

Dopuszczalna liczba użytkowników	1	Przedział wiekowy	od 14
----------------------------------	---	-------------------	-------

STREFA BEZPIECZEŃSTWA

Symbol	A	B	C
Wysokość swobodnego upadku [m]	0,00	-	-
Pole powierzchni [m ²]	16,5	-	-
Obwód [m]	14,5		

MATERIAŁY

Główne elementy stalowe wykonane z rur o grubości ścianki 3,2mm.
 Wszystkie elementy stalowe ocynkowane i malowane farbą odporną na warunki atmosferyczne.
 Elementy ruchome ograniczone elementami pochłaniającymi siłę (amortyzujące; wibroizolujące).
 Urządzenie montowane do słupa posadowionego 30cm poniżej poziomu gruntu na betonowym fundamencie.

Konstruktor: BK
 Data: 26-04-2016



KARTA TECHNICZNA

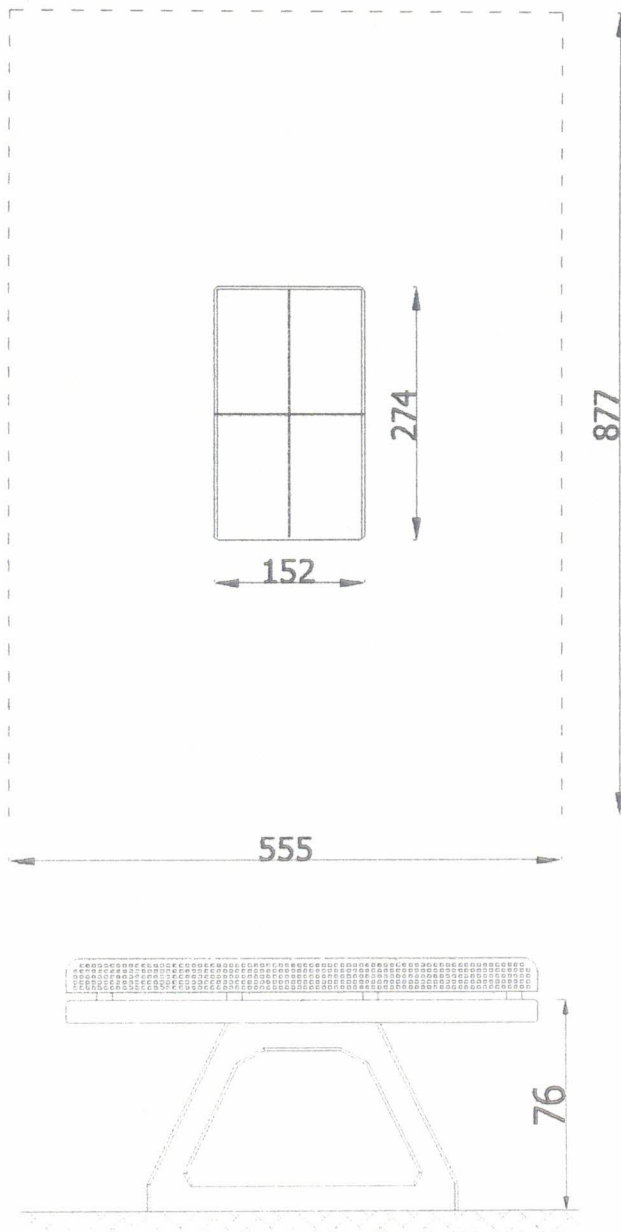
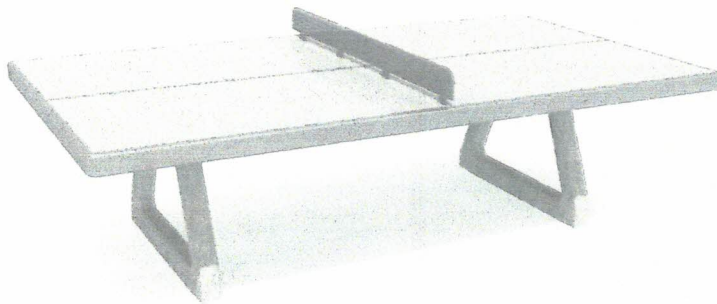

Nazwa Stół pingpongowy wolnostojący

Nr kat. 4110

Wersja wyk. -

OPIS URZĄDZENIA

Wolnostojący stół do gry w tenisa stołowego. Gładko wyszlifowany blat betonowy został zabezpieczony specjalnym lakierem, który ochrania powierzchnię przed zniszczeniem. Dodatkowo, aluminiowa listwa okalająca brzegi blatu sprawia, że krawędzie są gładkie. Do stołu montowana jest ocynkowana siatka.

WYMIARY URZĄDZENIA

Szerokość [m]	1,52
Długość [m]	2,74
Wysokość [m]	0,76

MATERIAŁY

Betonowy stół pingpongowy wolnostojący nie wymagający montażu w gruncie (np. do posadowienia na kostce, betonie) wykonany na bazie twardych kruszyw z ciurewców naturalnych

Blat szlifowany, impregnowany specjalnym lakierem.

Siatka ocynkowana i mocowana z zabezpieczeniem przed łatwym demontażem.

Konstrukcja wsporczą stalowo-betonową o dużej odporności na warunki atmosferyczne oraz mechaniczne uszkodzenia.

Konstruktor: KP

Data: 21-03-2016



KARTA TECHNICZNA

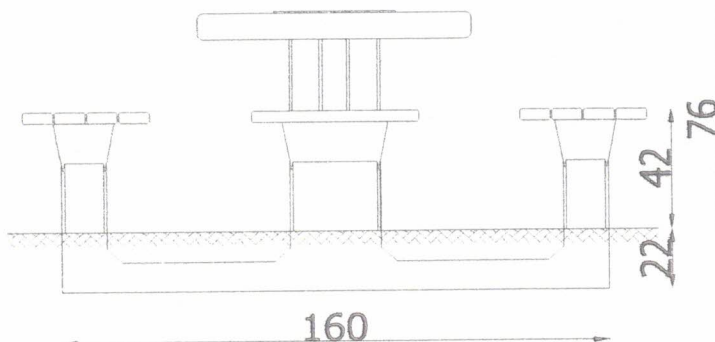
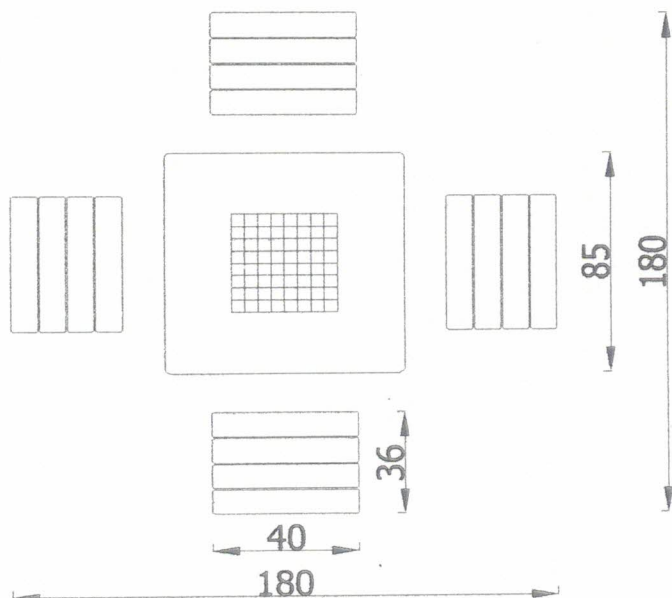
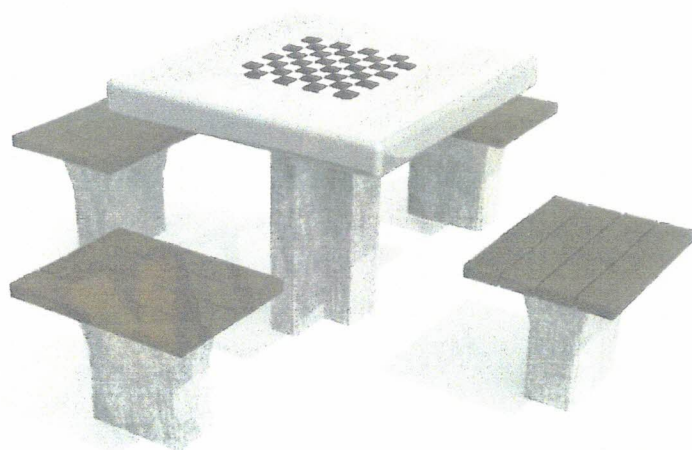

Nazwa **Stolik do gry w szachy**

Nr kat. **4111**

Wersja wyk. **-**

OPIS URZĄDZENIA

Pojedynczy stół z planszą do gry w szachy.
Gładko wyszlifowany blat betonowego stołu został zabezpieczony specjalnym lakierem, który chroni planszę przed zniszczeniem, aluminiowa listwa okalająca brzegi blatu sprawia, że krawędzie są gładkie. Stół sprzedawany jest w zestawie z 4 pojedynczymi siedziskami.

WYMIARY URZĄDZENIA

Szerokość [m]	1,80
Długość [m]	1,80
Wysokość [m]	0,76

MATERIAŁY

Urządzenie posadowione 22 cm poniżej poziomu terenu.

Konstrukcja stołu betonowa, wykonana na bazie twardych kruszyw z surowców naturalnych.

Blat szlifowany, zaimpregnowany specjalnym lakierem.

Obrzeże ze stopu aluminiowego

Konstrukcja wsporcza stołu i ławeczek stalowo-betonowa.

Siedziska wykonane z krawędziaków z tworzywa sztucznego, mocowane do betonowego stelaża.

Konstruktor: **KP**

Data: **03-03-2016**